

INSTALLATION MANUAL

PRODUCT NAME : Glare Shield Ring for COB

No.	Accessory Name	Ordering Code
1.	Glare Shield Ring for COB	AUN-GHS-0016-00 [For AC LED]
2.		AUN-GHS-0025-00
3.		AUN-GHS-0022-00

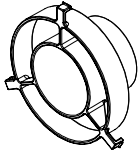

①

For: SPOTT, Medium SONIC,
สำหรับ KUBIK, Medium TUBE,
Maxi TUBE, Maxi CORE,
SHOOTER
[not for Mini SHOOTER]

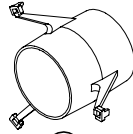

②

For: SPOTT, Medium SONIC,
สำหรับ KUBIK, Medium TUBE,
Maxi TUBE, Maxi CORE,
SHOOTER
[not for Mini SHOOTER]

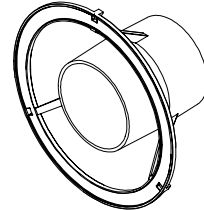

③

For: Mega SONIC, CANNON 280,
สำหรับ Maxi CORE Pole Light, Maxi
TUBE Pole Light, QUANTUM

① Sample / ตัวอย่าง

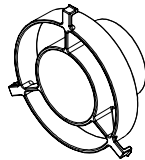

Part/ชิ้น-A

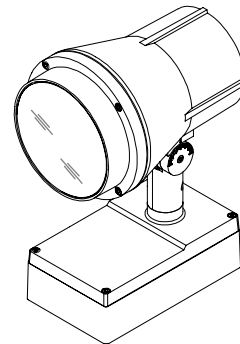

Part/ชิ้น-B

②

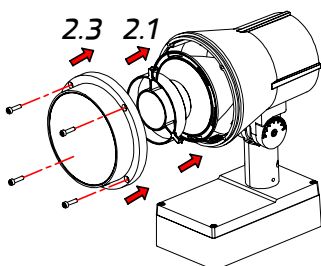
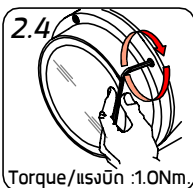
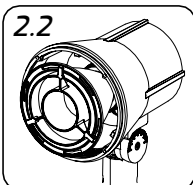
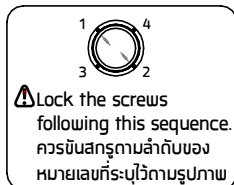

③

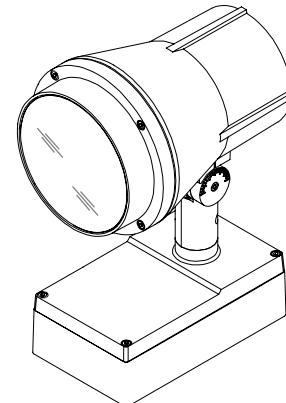

Installation complete
การติดตั้งเสร็จสมบูรณ์

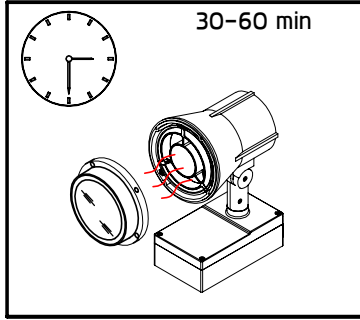

- After connected and focussing the lighting, customer must turn on lamp for about 30-60 minutes to allow the humidity inside to reduce. After that close cover immediately.
หลังจากทำการต่อสายไฟและติดตั้งโคมไฟเสร็จสมบูรณ์ควรเปิดไฟทิ้งไว้ประมาณ 30-60 นาทีเพื่อไล่ความชื้นภายในตัวโคมไฟก่อนที่จะปิดหน้าโคมไฟทันที



- Installation should not be done under high humidity environment i.e. rainy day or after the rain, foggy weather....ect.
ไม่ควรติดตั้งโคมไฟในช่วงที่มีความชื้นสูงเช่น วันที่ฝนตกตลอดหรือติดตั้งหลังฝนหยุดตกเพราะจะทำให้ความชื้นถูกขังไว้ในตัวโคมไฟหลังจากนั้นจะเกิดการควบแน่นเป็นละอองหรือหยดน้ำเกาะติดบริเวณใต้กระจกภายในตัวโคมไฟ

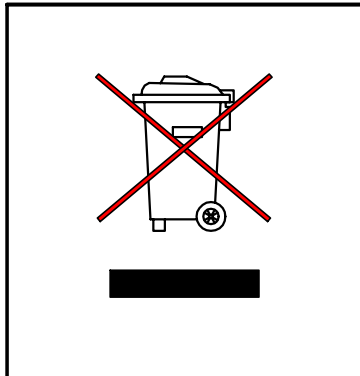

- Our products are installed with electronic components with the protection against overvoltage according to IEC 61547. The customers have to install the additional overvoltage protection devices (against surge, transients, etc) in their electrical system to avoid the risk of damage. Failing to do so will end the product warranty.
ผลิตภัณฑ์ของเราได้มีการติดตั้งอุปกรณ์อิเล็กทรอนิกส์สำหรับการป้องกันแรงดันไฟเกินตามมาตรฐาน IEC 61547 และลูกค้าต้องติดตั้งอุปกรณ์ป้องกันแรงดันไฟเกินเพิ่มเติม (ป้องกันไฟกระชาก, ไฟฟ้าลัดวงจร ฯลฯ) ในระบบไฟฟ้าด้วย เพื่อหลีกเลี่ยงความเสี่ยงที่จะเกิดความเสียหาย หากไม่ดำเนินการดังกล่าว การรับประกันจะสิ้นสุดลง