

INSTALLATION MANUAL

PRODUCT NAME : Glare Shield Ring

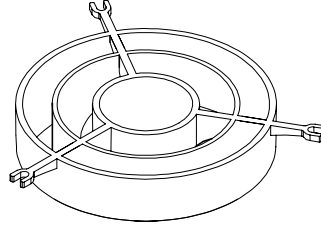

Glare shield ring for HIT-CE lamp available separately

แกลร์ชีลด์ริง แยกจำหน่าย

Ordering Code/รหัสสั่งซื้อ : AUN-GHS-0005-11

1

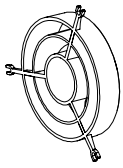

Part/ชิ้น A

Sample part 1
ตัวอย่างชิ้นส่วน 1

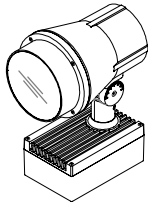

Sample part 2
ตัวอย่างชิ้นส่วน 2

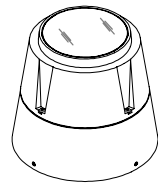

Part/ชิ้น B

2

Sample part1 / ตัวอย่างชิ้นส่วน 1

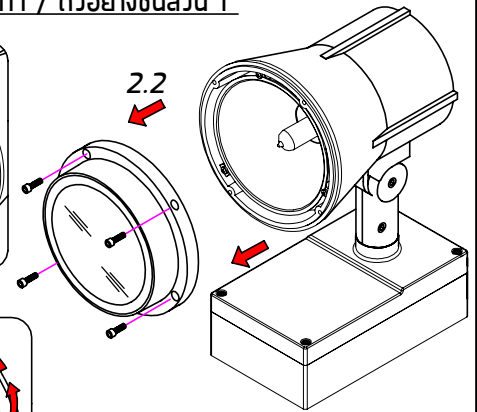
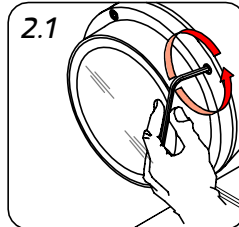
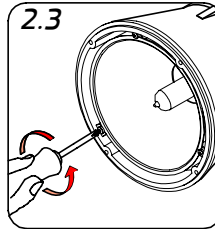

3

Sample part1 / ตัวอย่างชิ้นส่วน 1

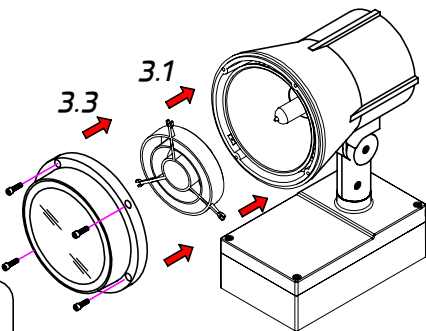
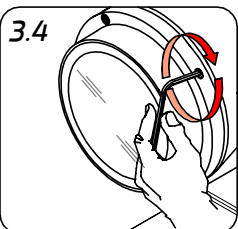
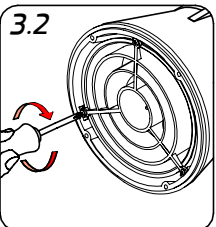

2

Sample part2 / ตัวอย่างชิ้นส่วน 2

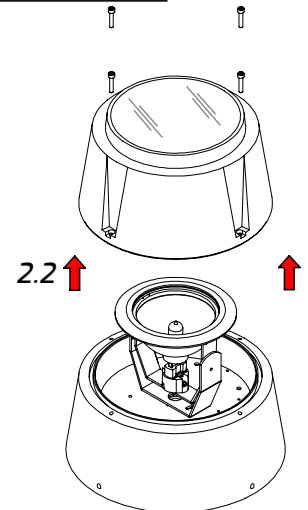
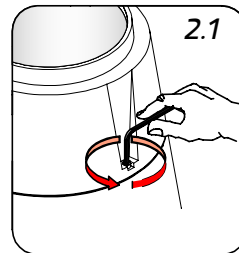

3 Sample part2 / ตัวอย่างชิ้นส่วน 2

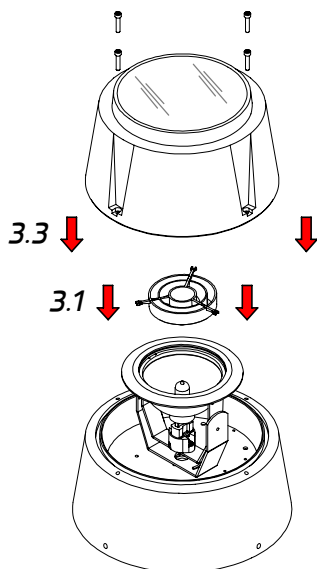
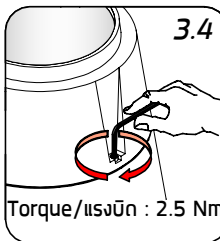
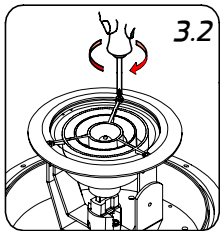

4

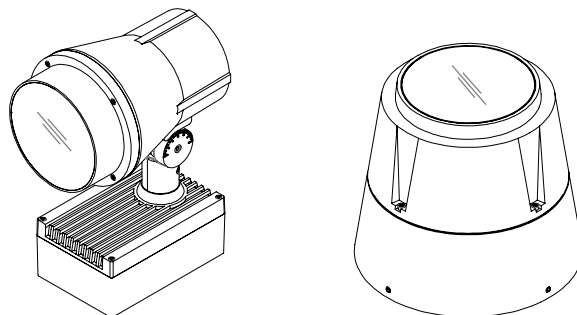

Installation complete
การติดตั้งเสร็จสมบูรณ์



- Environmental protection: Waste electrical products should not be disposed of with household waste. please recycle where facilities exist. check with your local authority or retailer for recycling advice According to directive 2002/96/CE and directive 2012/19/EU Waste Electrical and Electronic Equipment (WEEE). ห้ามทิ้งผลิตภัณฑ์นี้ร่วมกับขยะในครัวเรือนชนิดอื่นๆเมื่อสิ้นสุดอายุการใช้งานโปรดแยกผลิตภัณฑ์ที่ออกจากของเสียประเภทอื่นๆและรีไซเคิลอย่างเหมาะสมเพื่อส่งเสริมการนำทรัพยากรกลับมาใช้ซ้ำซึ่งจะช่วยป้องกันอันตรายต่อสิ่งแวดล้อมหรือสุขภาพของมนุษย์ที่เกิดจากการทิ้งขยะโดยไม่มีการควบคุม อ้างอิงตามระเบียบ 2002/96/CE และระเบียบ 2012/19/EU Waste Electrical and Electronic Equipment (WEEE).