

INSTALLATION MANUAL

PRODUCT NAME : RGBW LED Constant Current DMX512



IP67

No.	Accessories Name	Ordering Code
1.	RGBW LED Constant Current DMX512, RDM Decoder 4x500mA 4x16W In IP67 GFR Polymer Box.	AUN-DRG-0113-01
2.	RGBW LED Constant Current DMX512, RDM Decoder 4x700mA 4x23W In IP67 GFR Polymer Box.	AUN-DRG-0112-01

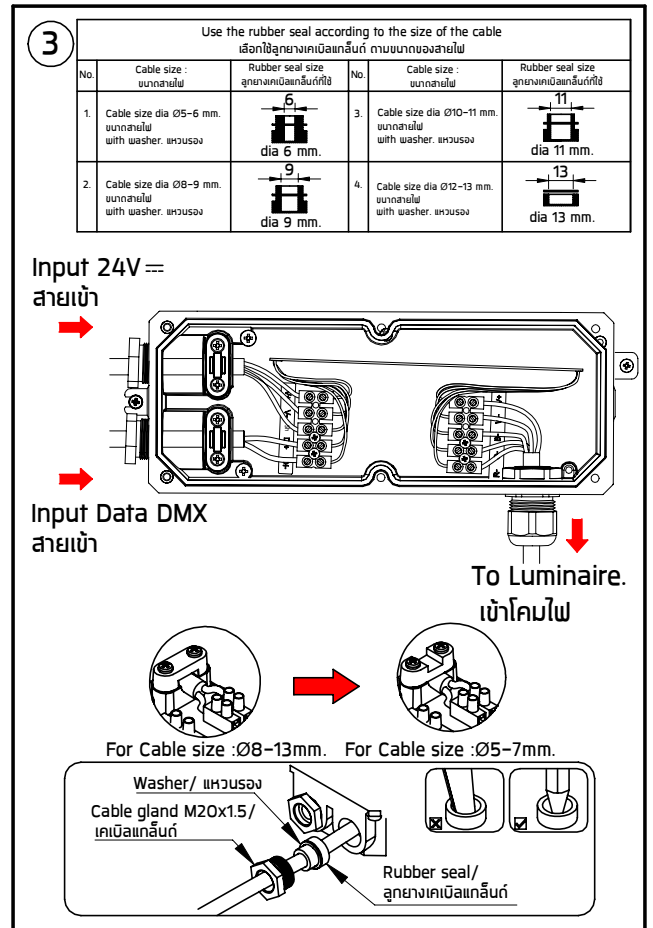
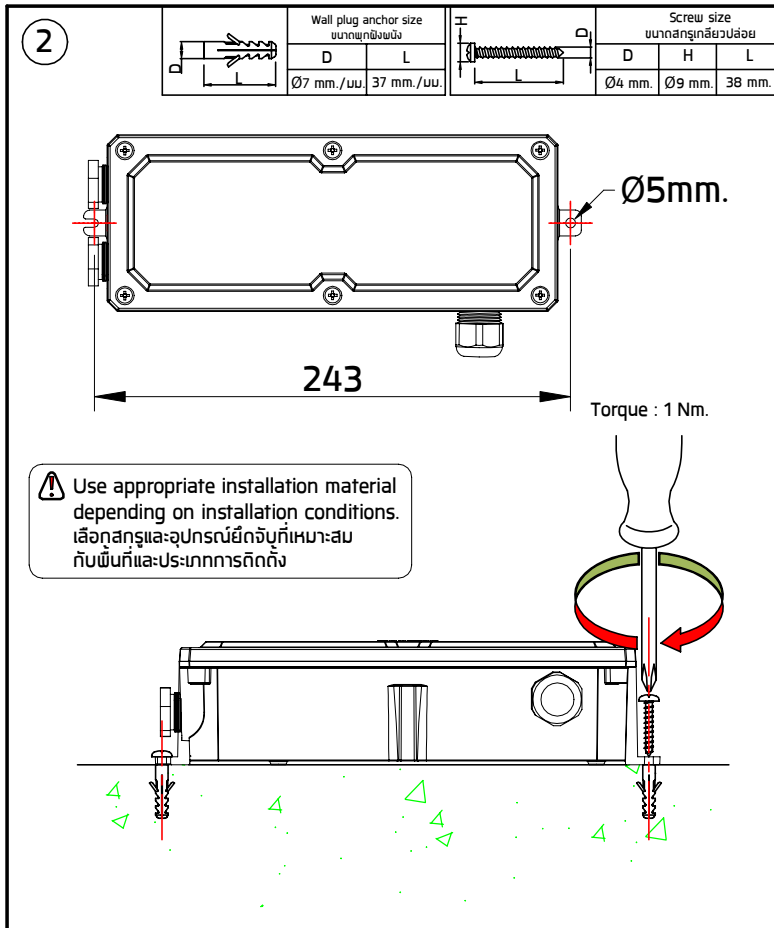
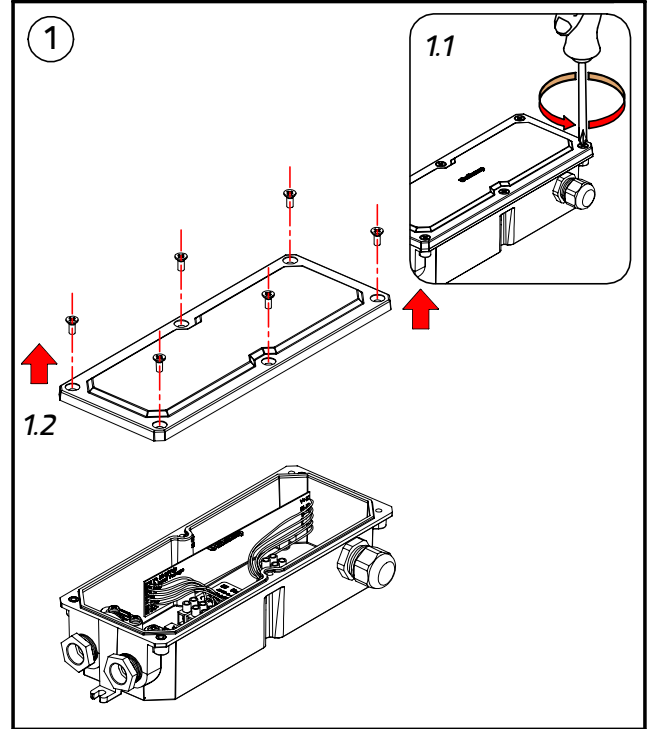
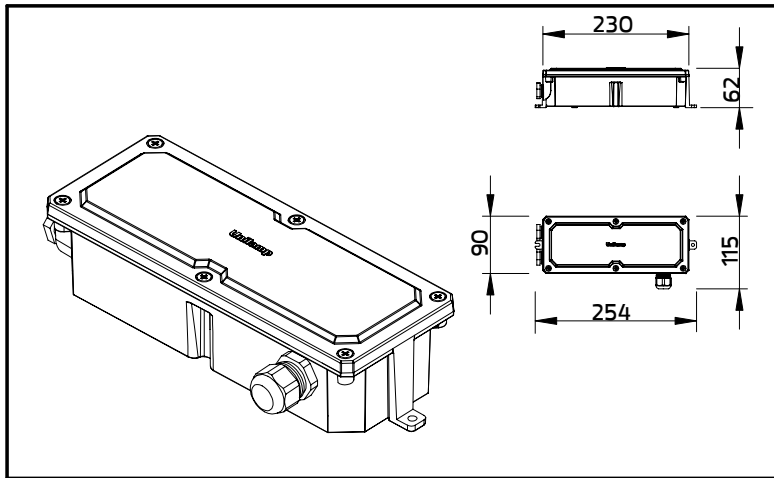

**4** Wiring diagram DMX RDM decoder  
การต่อวงจร

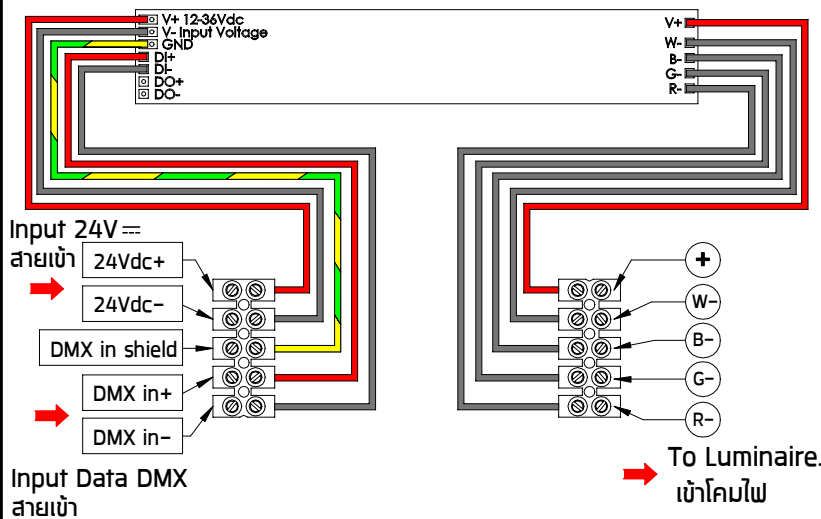

- Follow common DMX wiring practices such as termination, topology and cable specification ปฏิบัติตามวิธีการเดินสายของ ระบบ DMX เช่น การเชื่อมต่อ , ระบบเครือข่าย และ สเปคของสายไฟ

**5**

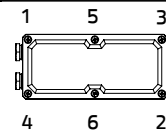

⚠ Lock the screws following this sequence.  
ควรขันสกรูตามลำดับของหมายเลข ที่ระบุไว้ตามรูปภาพ

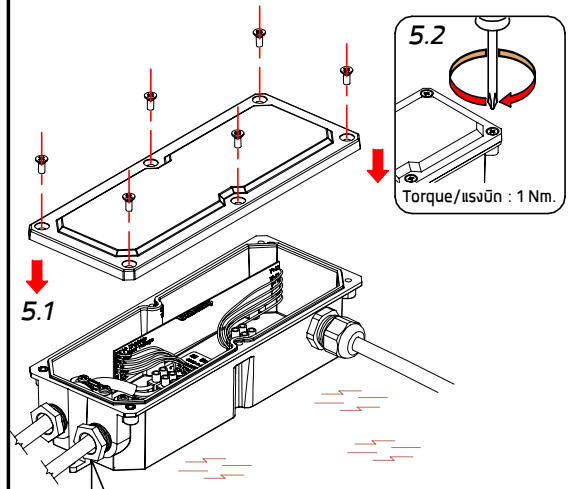

⚠ Make sure that cable glands are fastened.  
ขันเคเบิลเกล็นท์ให้แน่น

Installation complete  
การติดตั้งเสร็จสมบูรณ์

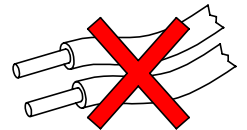
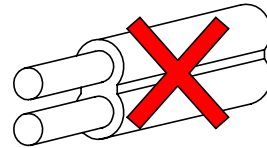
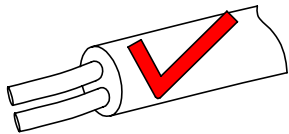

- Cable Size/ขนาดสายไฟ :  $2 \times 1.00 \text{ mm}^2$  Ø5-13 mm.

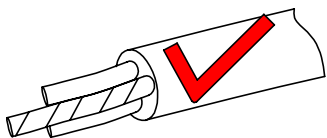

- Cable Size/ขนาดสายไฟ :  $3 \times 1.00 \text{ mm}^2$  Ø5-13 mm.

In case the supply cable is exposed to sunlight use UV resistant cable.

กรณีที่มีการติดตั้งโคมไฟนอกรอาคาร หรือโคมไฟที่มีการแผ่รังสียูวี สายไฟต้องสามารถป้องกัน หรือ มีการป้องกันไม่ให้ถูกรังสียูวีได้

YES/ถูกต้อง

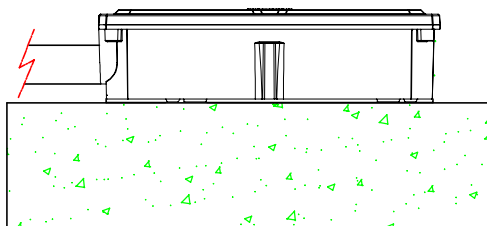

NO/ไม่ถูกต้อง

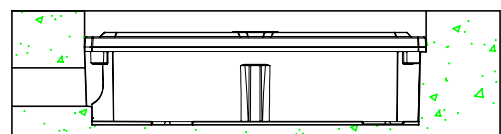

- Proper use of this fitting must be observed such as flood area , playground etc.  
ควรพิจารณาความเหมาะสมของพื้นที่หรือตำแหน่งที่จะติดตั้งตัว อย่าง ไม่ติดตั้งพื้นที่มีน้ำขังเป็นประจำ, สนามเด็กเล่นหรืออื่นๆ

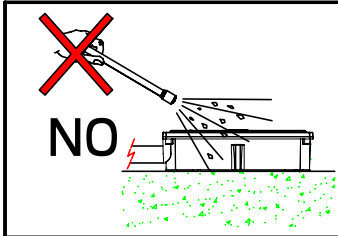

- Not using chemical compounds and aggressive agents such as , weed repellents fertilizers , acid solvent and contaminated irrigation water near the Luminaires.  
ห้ามใช้สารเคมีเช่น ปุ๋ย, ยากำจัดศัตรูพืช, ปูนขาว, สารละลายที่เป็นกรด และน้ำปนเปื้อนสารเคมีบริเวณที่ติดตั้งโคมไฟ

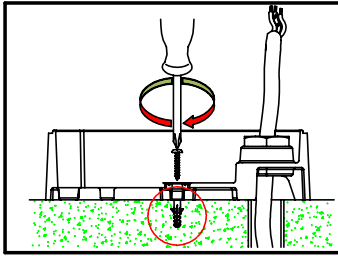

- Make sure the plug is secured tightly and note the ground level.  
พุกต้องยึดอย่างแน่นหนาและเสมอกับผิวพื้น

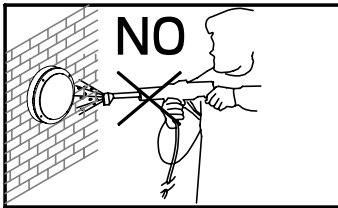
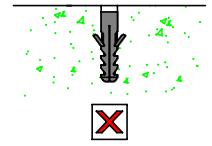
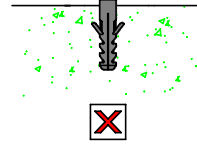
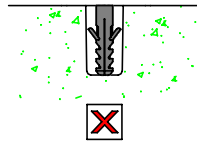
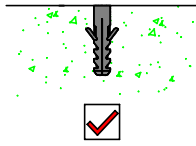

- Do not use a high pressure washer to clean the products.  
ห้ามใช้เครื่องฉีดน้ำแรงดันสูงในการทำความสะอาดผลิตภัณฑ์



- Environmental protection: Waste electrical products should not be disposed of with household waste. please recycle where facilities exist. check with your local authority or retailer for recycling advice According to directive 2002/96/CE and directive 2012/19/EU Waste Electrical and Electronic Equipment (WEEE).  
ห้ามทิ้งผลิตภัณฑ์นี้ร่วมกับขยะในครัวเรือนชนิดอื่นๆเมื่อสิ้นสุดอายุการใช้งานโปรดแยกผลิตภัณฑ์ออกจากของเสียประเภทอื่นๆและรีไซเคิลอย่างเหมาะสมเพื่อส่งเสริมการนำทรัพยากรกลับมาใช้ซ้ำซึ่งจะช่วยป้องกันอันตรายต่อสิ่งแวดล้อมหรือสุขภาพของมนุษย์ที่เกิดจากการทิ้งขยะโดยไม่มีการควบคุมอ้างอิงตามระเบียบ 2002/96/CE และระเบียบ 2012/19/EU Waste Electrical and Electronic Equipment (WEEE).