

⚠ short cable must be removed when connected the luminaire No3.
ต้องถอดสายพ่วงออก เมื่อทำการต่อเชื่อมกับคอมที่3

Series Electrical Circuit

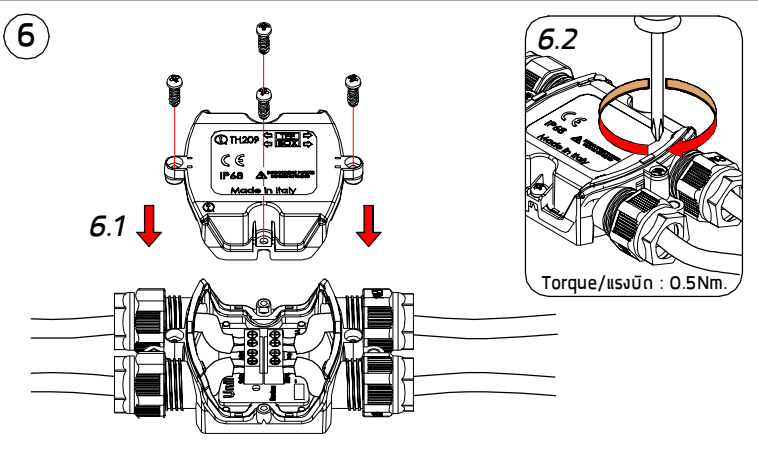
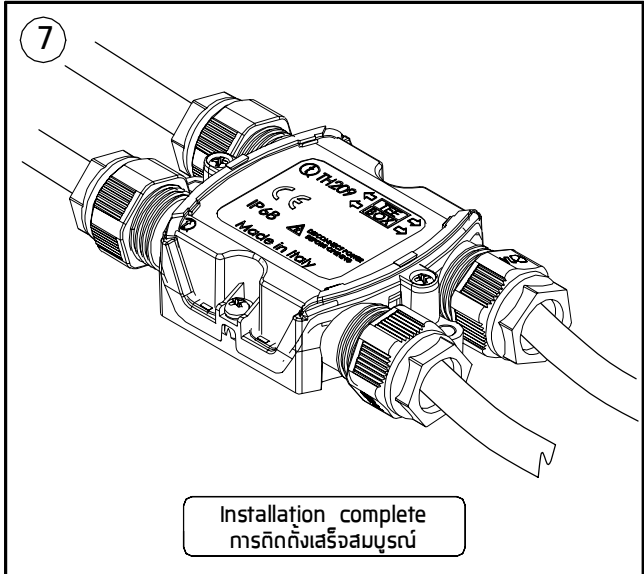
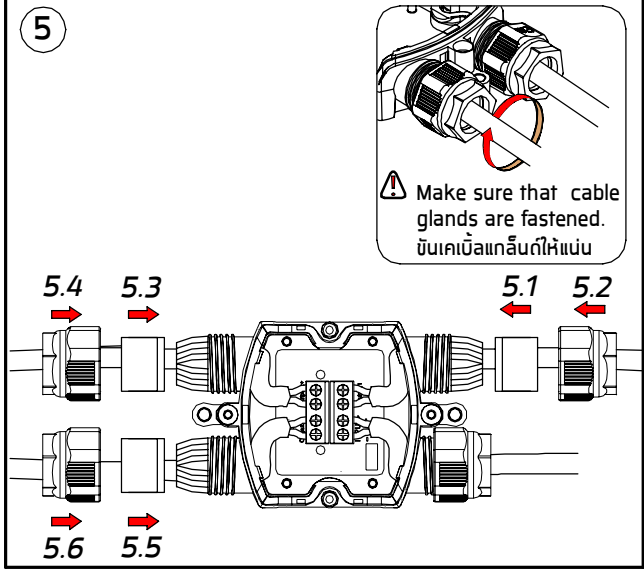

✓ Cable Size/ขนาดสายไฟ : $4 \times 1.00 \text{ mm}^2$ Ø6-13 mm.

✓ Cable Size/ขนาดสายไฟ : $2 \times 1.00 \text{ mm}^2$ Ø6-13 mm.

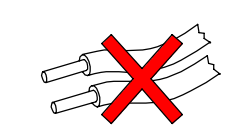
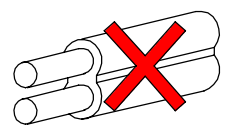

☑ YES/ถูกต้อง

☒ NO/ไม่ถูกต้อง

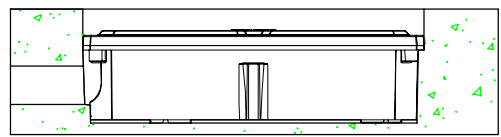
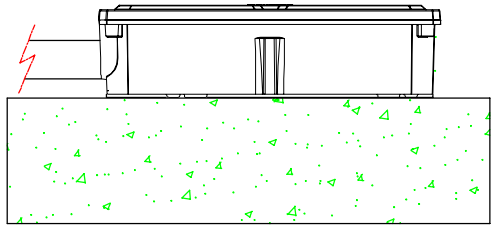

● Proper use of this fitting must be observed such as flooder area , playground etc.
ควรพิจารณาความเหมาะสมของพื้นที่หรือตำแหน่งที่จะติดตั้งตัว ตัวอย่าง ไม่ติดตั้งพื้นที่ที่มีน้ำขังเป็นประจำ , สนามเด็กเล่นหรืออื่นๆ