

INSTALLATION MANUAL

PRODUCT NAME : Glare Shield Ring

No.	Ordering Code	Accessories Name
1.	0030-0-9-000-11	Glare Shield Ring for HIT-TC-CE and QT12 lamp for Mini SONIC, Mini SHOOTER
2.	0031-0-9-000-11	Glare Shield Ring for HIT-CE lamp for Medium SONIC, KUBIK, GRAVITON, SHOOTER
3.	0032-0-9-000-11	Glare Shield Ring for HIT-CE lamp for Mega SONIC, QUANTUM

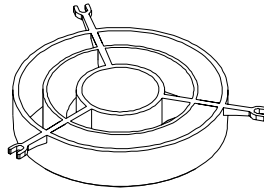

1

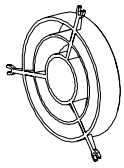

Part/ชิ้น A

Sample part 1
ตัวอย่างชิ้นส่วน 1

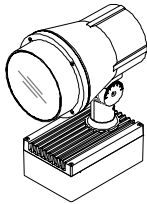

Sample part 2
ตัวอย่างชิ้นส่วน 2

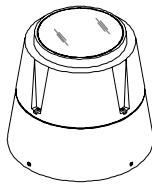

Part/ชิ้น B

2

Sample part1 / ตัวอย่างชิ้นส่วน1

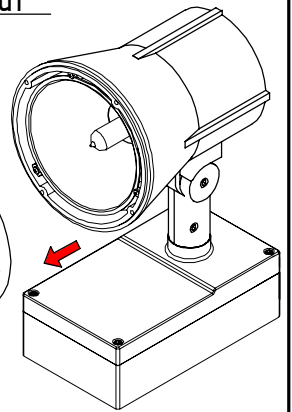
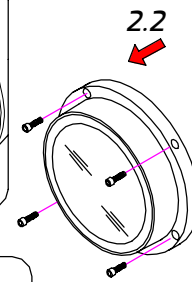
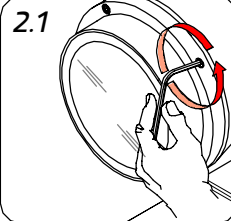
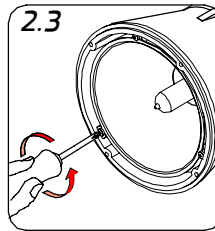

3

Sample part1 / ตัวอย่างชิ้นส่วน1

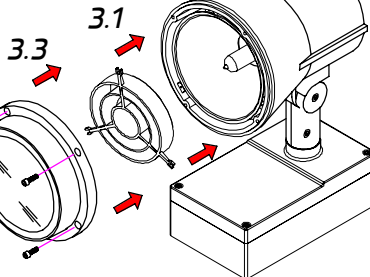
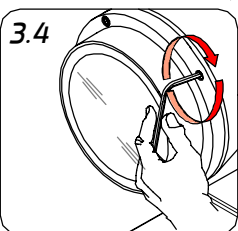
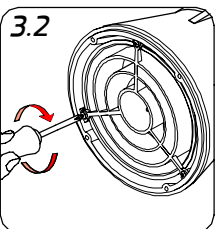

2

Sample part2 / ตัวอย่างชิ้นส่วน2

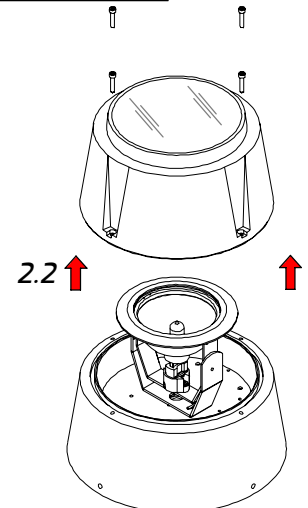
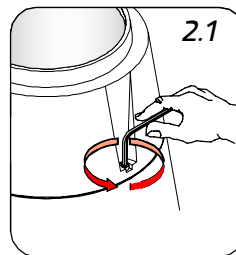

3 Sample part2 / ตัวอย่างชิ้นส่วน2

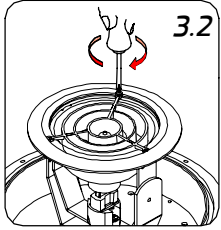

3.2

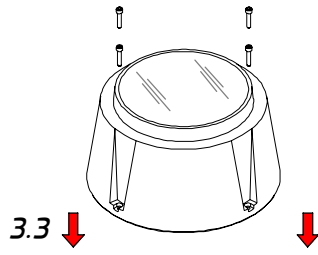

3.3

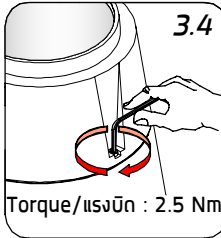

3.4

Torque/แรงบิด : 2.5 Nm.



3.1

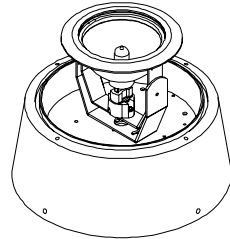

4

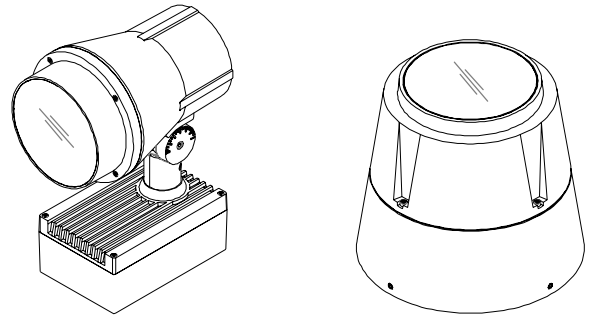

Installation complete
การติดตั้งเสร็จสมบูรณ์

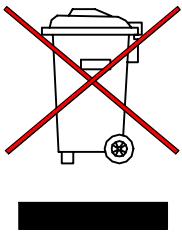

- Environmental protection: Waste electrical products should not be disposed of with household waste. please recycle where facilities exist. check with your local authority or retailer for recycling advice.

ห้ามทิ้งผลิตภัณฑ์นี้ร่วมกับขยะในครัวเรือนชนิดอื่นๆ เมื่อสิ้นสุดอายุการใช้งาน โปรดแยกผลิตภัณฑ์นี้ออกจากของเสียประเภทอื่นๆ และรีไซเคิลอย่างเหมาะสม เพื่อส่งเสริมการนำทรัพยากรกลับมาใช้ซ้ำ ซึ่งจะช่วยป้องกันอันตรายต่อสิ่งแวดล้อม หรือสุขภาพของมนุษย์ที่เกิดจากการทิ้งขยะโดยไม่มีการควบคุม