

SALE OFFICE AND SHOWROOM:

461 RAMINTRA RD, KANNAYAO, BANGKOK 10230 THAILAND TEL: +66(0)2 943 2420-1, +66(0)2 946 4170-1 FAX: +66(0)2 943 0894, +66(0)2 943 2419
461 ถนนรามอินทรา แขวงคันนายาว เขตคันนายาว กรุงเทพฯ 10230 โทร: +66(0)2 943 2420-1, +66(0)2 946 4170-1 แฟกซ์: +66(0)2 943 0894, +66(0)2 943 2419

FACTORY:

29 MOO 3 TAMBOL BANSANG, AMPER BANSANG, PRACHINBURI 25150 THAILAND TEL: +66(0)3 727 1407 FAX: +66(0)3 727 1427
29 หมู่ 3 ตำบลบ้านสร้าง อำเภอบ้านสร้าง จังหวัดปราจีนบุรี 25150 โทร: +66(0)3 727 1407 แฟกซ์: +66(0)3 727 1427

INSTALLATION MANUAL FOR PRODUCT CODE OD-7223
PRODUCT NAME : BLAZE- POLE TOP



IP65 IK08

BODY

No.	Applicable lamp	Ordering Code
1.	230V 50Hz HIT-CE 35W	7223-0-3-751-XX
2.	230V 50Hz HIT-CE 70W	7223-0-3-752-XX
3.	230V 50Hz HIT-CE 150W	7223-0-3-753-XX
4.	220-240V 50-60Hz LED 55W 3000K	7223-0-3-903-XX
5.	220-240V 50-60Hz LED 55W 4000K	7223-0-3-906-XX

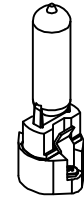
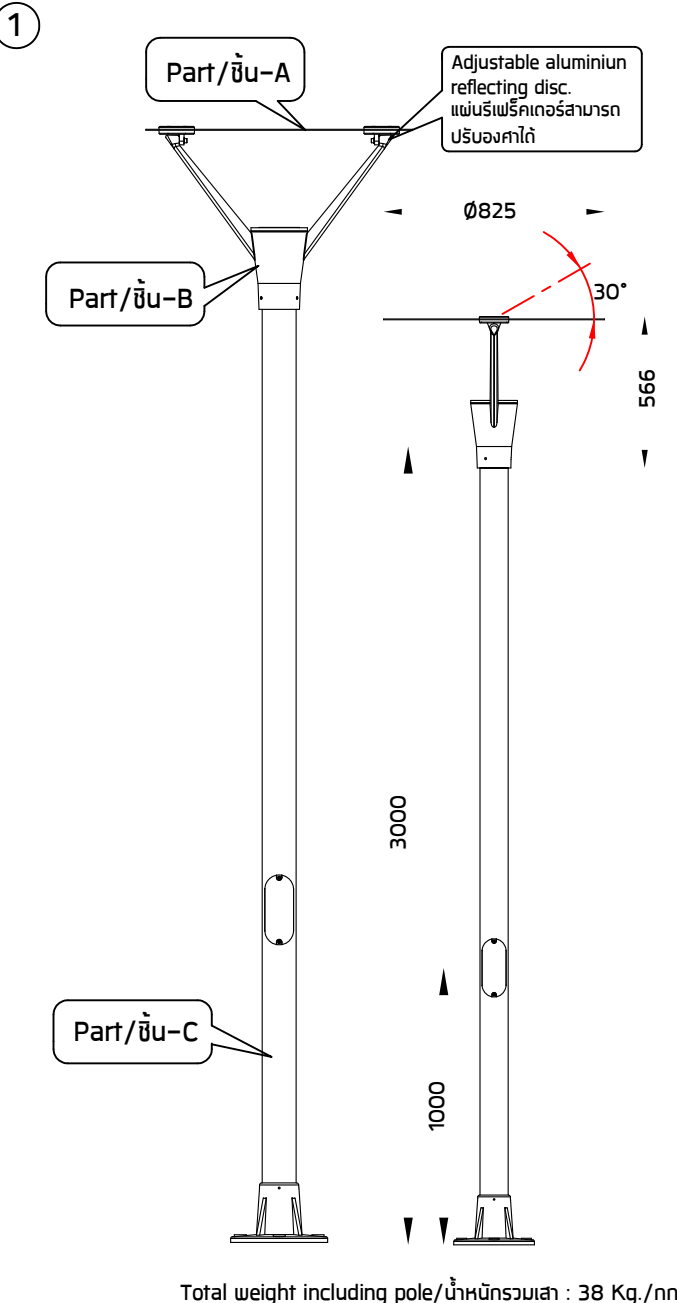

①.②.③
Metal halide G12

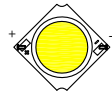

④.⑤
Light Emitting Diodes (LED)

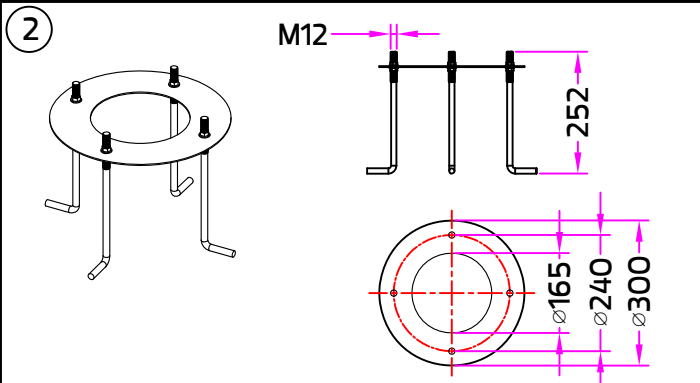

ANCHOR BOLT KIT AVAILABLE SEPARATELY
ชุดสมอฝังพื้น แอลูมิเนียม แยกจำหน่าย
Ordering Code/รหัสสั่งซื้อ : 9-2020-00

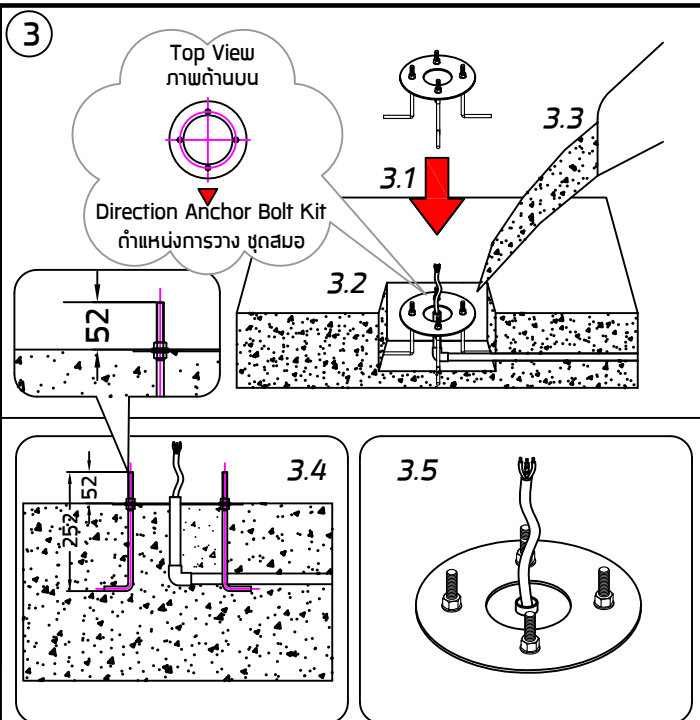

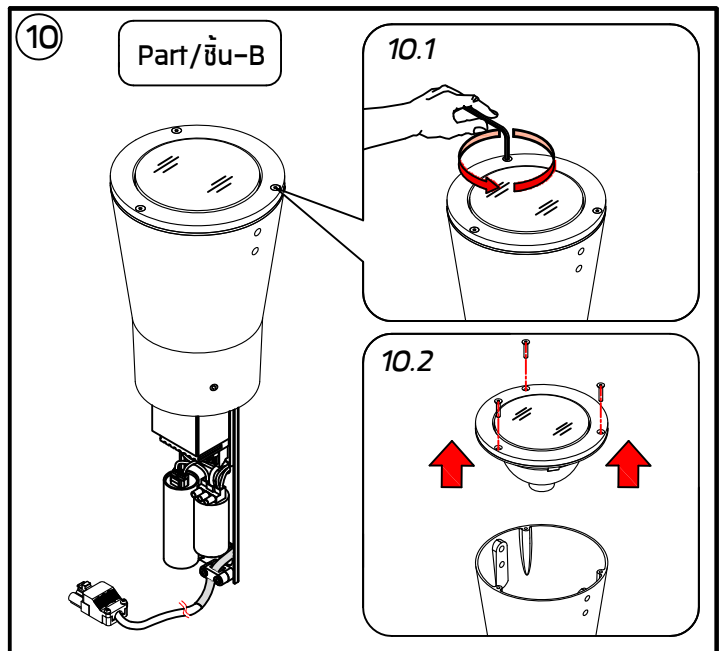
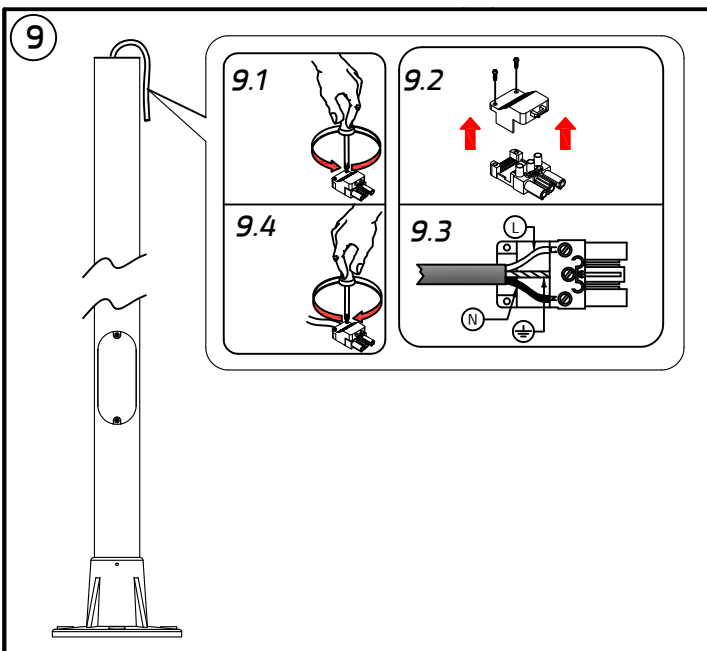
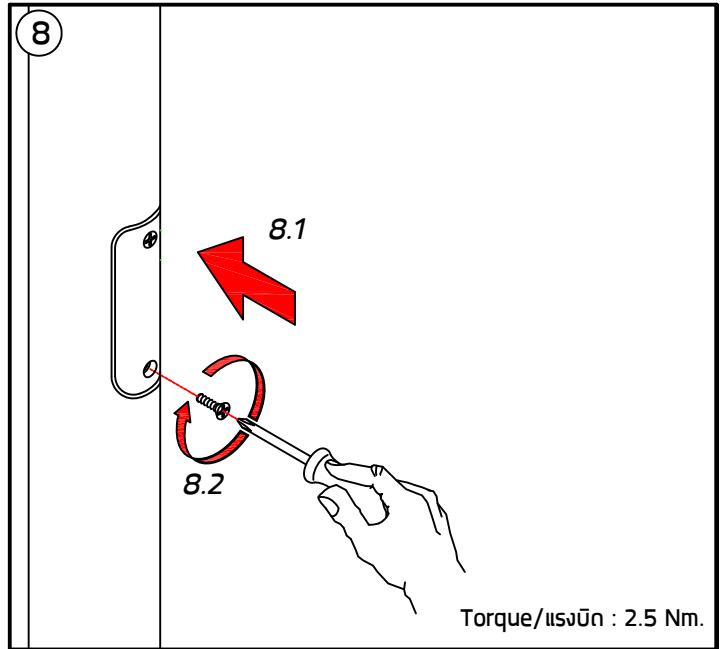
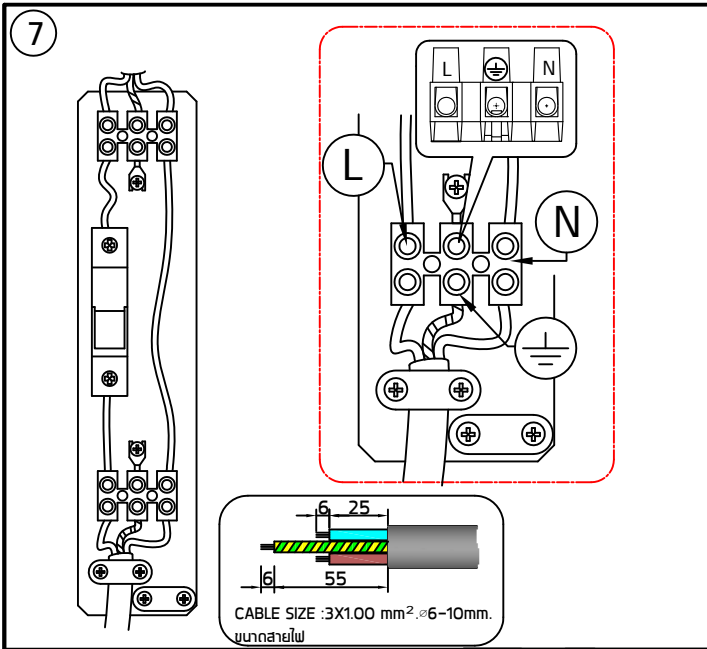
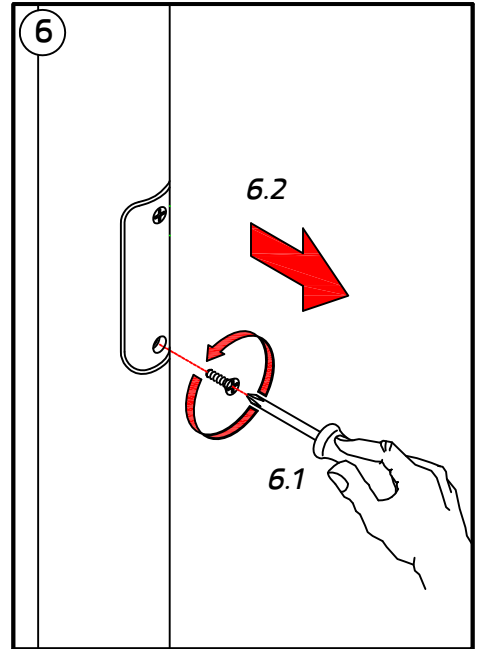
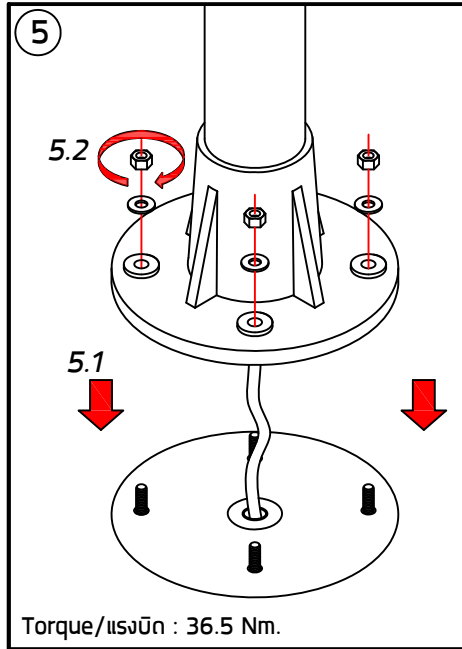
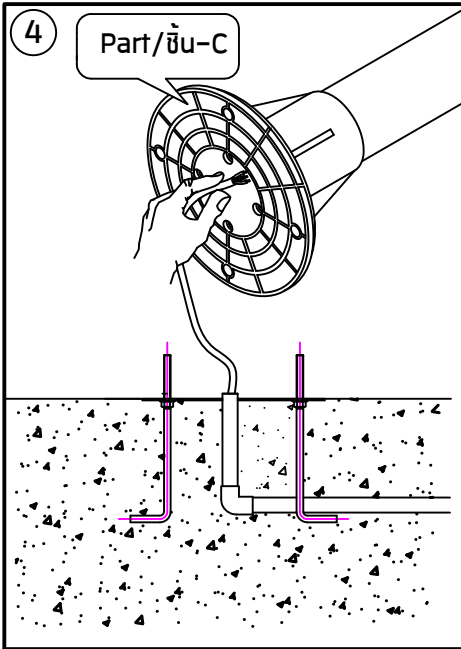

11 FOR LED
สำหรับหลอด LED

Part/ชิ้น-B

11.2 Torque/แรงบิด : 9.15 Nm.

11.3

11.1

11.4 Torque/แรงบิด : 2.5 Nm.

12 FOR LED
สำหรับหลอด LED

Part/ชิ้น-A

12.2 Torque/แรงบิด : 9.15 Nm.

12.1

13 FOR LED
สำหรับหลอด LED

13.3

13.2

13.1 L N

Part/ชิ้น-B

14 FOR LED
สำหรับหลอด LED

14.3 Torque/แรงบิด : 7 Nm.

14.2

14.1

14.3

INSTALLATION COMPLETE
การติดตั้งเสร็จสมบูรณ์

11 FOR CONVENTIONAL BULBS
สำหรับหลอดแบบธรรมดา

Part/ชิ้น-B

11.2 Torque/แรงบิด : 9.15 Nm.

11.3

11.4

11.1

11.5 Torque/แรงบิด : 2.5 Nm.

12 FOR CONVENTIONAL BULBS
สำหรับหลอดแบบธรรมดา

Part/ชิ้น-A

12.2 Torque/แรงบิด : 9.15 Nm.

12.1

13 FOR CONVENTIONAL BULBS
สำหรับหลอดแบบธรรมดา

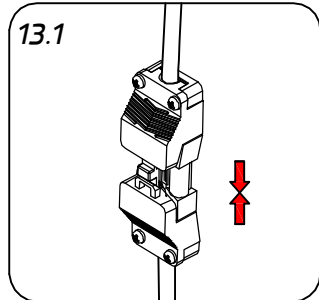
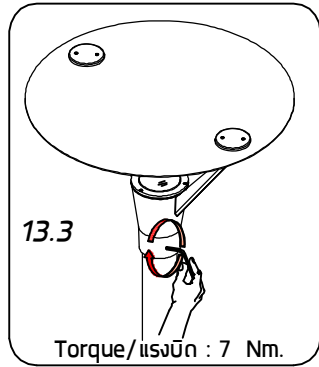
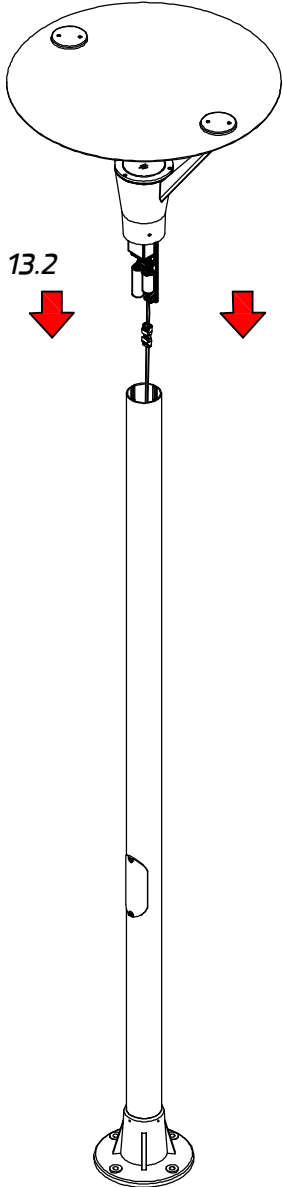

14

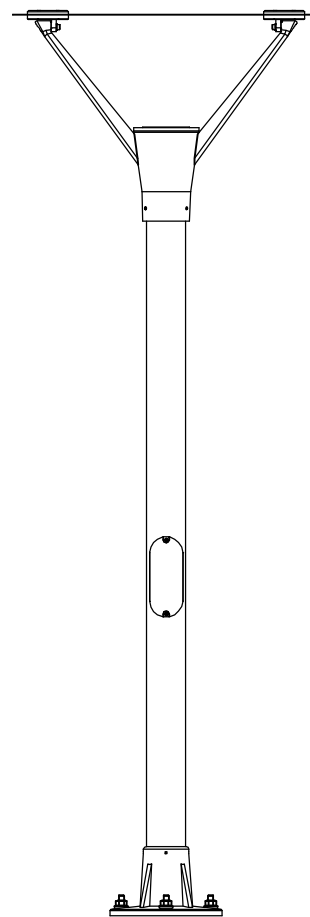

INSTALLATION COMPLETE
การติดตั้งเสร็จสมบูรณ์

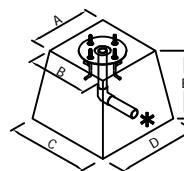

- Footstall dimension can be calculated according to your Country norms and ground properties.
ขนาดฐานคอนกรีต ขึ้นอยู่กับคุณสมบัติของพื้นดิน ของแต่ละประเทศ

A	B	C	D	E
35 Cm	35 Cm	70 Cm	70 Cm	90 Cm

* Cable Conduit / ท่อร้อยสายไฟ

Remark :
หมายเหตุ

1. Installation should be carried out by a qualified electrician in accordance with appropriate national wiring regulation.
การติดตั้งโคมไฟฟ้าและอุปกรณ์ ควรดำเนินการโดยช่างไฟฟ้า ที่มีความรู้และความชำนาญ ในการติดตั้งอุปกรณ์ไฟฟ้า โดยเฉพาะตามมาตรฐานของการไฟฟ้า
2. Disconnect the power before changing the lamp.
ปิดสวิตช์ไฟทุกครั้งก่อนเปลี่ยนหลอดไฟ
3. This is Class1 luminaire, the installation must be completed with earthing.
โคมไฟรุ่นนี้ถูกจัดไว้ในประเภทของการป้องกันไฟฟ้ารั่ว ระดับ 1 ที่จะต้องต่อสายดินตามมาตรฐานความปลอดภัย
4. Do not exceed the maximum wattage.
ห้ามใช้หลอดไฟที่มีขนาดวัตต์เกินกว่าที่ระบุ หรือใช้หลอดผิดประเภท
5. Don't touch LED while maintaining or cleaning.
ห้ามสัมผัสหลอด LED ขณะบำรุงรักษา หรือทำความสะอาด

Warning :
ข้อควรระวัง

1. The manufacturer **will not be liable or held responsible** for any incorrect installation, misuse or improper use and unauthorised modification to the fittings. Failure to comply with mentioned warning may cause serious damage or serious injury to persons, animals or objects. If any modification is required please consult your dealer for the details.
ทางผู้ผลิตไม่สามารถรับผิดชอบในความเสียหายใดๆที่เกิดจากการติดตั้งไม่ถูกต้อง, ใช้งานผิดประเภทหรือดัดแปลงตัวโคมในทุกกรณี ซึ่ง สิ่งผิดปกติเหล่านี้ อาจทำให้เกิดอันตรายกับ คน สัตว์ สิ่งของ หากมีข้อสงสัยหรือมีความต้องการปรับแต่งตัวโคม ให้เหมาะสมกับการใช้งาน กรุณาติดต่อตัวแทนจำหน่ายหรือผู้ผลิต
2. Where damage has occurred to the fittings, please make the replacement with standard parts before use.
ในกรณีที่มีส่วนประกอบใดเกิดความเสียหายกรุณาเปลี่ยนชิ้นส่วนใหม่ก่อนการใช้งานทุกครั้ง เพื่อความปลอดภัย

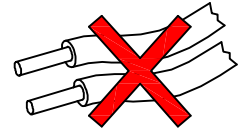
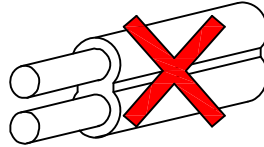
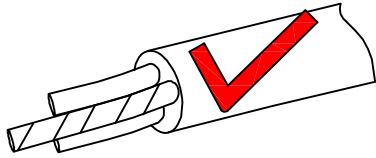

● Cable Size/ขนาดสายไฟ : 3x1.00 mm.² Ø6-10 mm.

NO

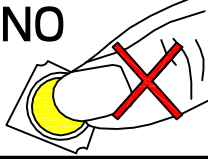

- Do not touch the LED because it may shorten the life time or the LED can be breaking down.
ห้ามสัมผัสหลอด LED โดยเด็ดขาด เพราะจะทำให้หลอดเสื่อมสภาพ

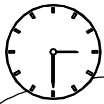

30-60 min/ นาที

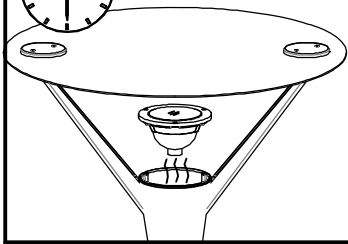

- After connected and focussing the lighting, customer must turn on lamp for about 30-60 minutes to allow the humidity inside to reduce. After that close cover immediately.
หลังจากทำการต่อสายไฟและติดตั้งโคมไฟเสร็จสมบูรณ์ควรเปิดไฟทิ้งไว้ประมาณ 30-60 นาที เพื่อไล่ความชื้นภายในตัวโคมไฟก่อนที่จะปิดหน้าโคมไฟทันที



0.5 m



- Minimum distance to lighted surface.
ระยะห่างขั้นต่ำ จากหน้าโคมถึงพื้นผิวที่ถูกละแสงสว่าง

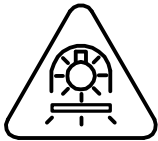

- Only for not protected lamps by self-shielded.
โคมไฟที่ออกแบบสำหรับใช้กับหลอด ที่ไม่มีการครอบป้องกันหลอด

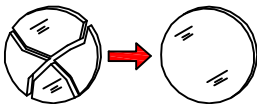

- Any damaged safety glass cover must be replaced only with the original spare part.
เมื่อกระจกเกิดความเสียหาย เพื่อความปลอดภัยควรสั่งอะไหล่แท้จากผู้ผลิตเท่านั้น

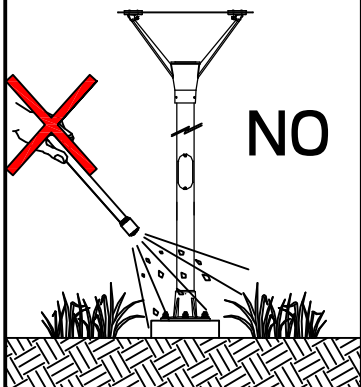

NO

- Avoid using chemical compounds and aggressive agents such as weed repellents and fertilizers near the Luminaires.
ห้ามใช้สารเคมีเช่น ปุ๋ย, ยากำจัดศัตรูพืช, ปูนขาว บริเวณที่ติดตั้งโคมไฟ



- Environmental protection: Waste electrical products should not be disposed of with household waste. please recycle where facilities exist. check with your local authority or retailer for recycling advice.
ห้ามทิ้งผลิตภัณฑ์นี้ร่วมกับขยะในครัวเรือนชนิดอื่นๆ เมื่อสิ้นสุดอายุการใช้งาน โปรดแยกผลิตภัณฑ์ออกจากของเสียประเภทอื่นๆ และรีไซเคิลอย่างเหมาะสม เพื่อส่งเสริมการนำทรัพยากรกลับมาใช้ซ้ำ ซึ่งจะช่วยป้องกันอันตรายต่อสิ่งแวดล้อมหรือสุขภาพของมนุษย์ที่เกิดจากการทิ้งขยะโดยไม่มีการควบคุม