

INSTALLATION MANUAL

PRODUCT NAME : Transformer box / LED Driver box



IP67

No.	Product name	Ordering Code
1.	LED Constant Current Driver 700mA 1-20W.	0274-0-9-000-01
2.	LED Constant Current Driver 350mA 1-15W.	0275-0-9-000-01
3.	LED Constant Voltage Driver 12Vdc 12W.	0276-0-9-000-01
4.	Electronic Transformer 12V 20-60W	0277-0-9-000-01
5.	LED Constant Current Driver 1050mA 22W.	0402-0-9-000-01
6.	LED Constant Current Driver 700mA 20W.(DIM 1-10V)	0403-0-9-000-01
7.	LED Constant Current Driver 1050mA 38W.(DALI)	0404-0-9-000-01
8.	LED Constant Current Driver 700mA 40W.	0436-0-9-000-00
9.	LED Constant Current Driver 700mA 32W.(DIM 1-10V)	0437-0-9-000-00
10.	LED Constant Current Driver 700mA 38W.(DALI)	0438-0-9-000-00
11.	LED Constant Current Driver 250mA 10W. (On/Off)	0455-0-9-000-00
12.	LED Constant Current Driver 250mA 13W.(DIM 1-10V)	0456-0-9-000-00
13.	LED Constant Current Driver 250mA 11W.(DALI)	0457-0-9-000-00

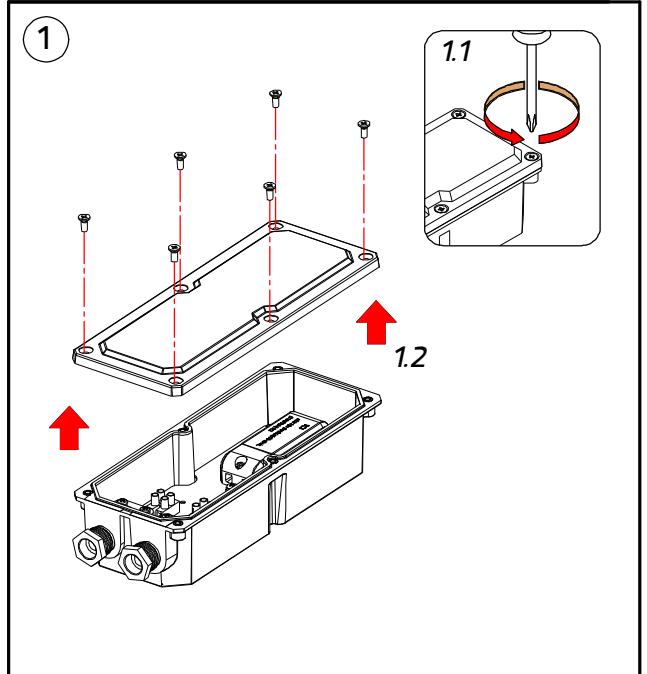

2

Use the rubber seal according to the size of the cable
เลือกใช้ลูกยางซีลตามขนาดของสายไฟ

No.	Cable size : ขนาดสายไฟ	Rubber seal size ลูกยางซีลตามขนาดที่ใช่	No.	Cable size : ขนาดสายไฟ	Rubber seal size ลูกยางซีลตามขนาดที่ใช่
1.	Cable size dia Ø5-6 mm. ขนาดสายไฟ with washer. แหวนรอง	 dia 6 mm.	3.	Cable size dia Ø10-11 mm. ขนาดสายไฟ with washer. แหวนรอง	 dia 11 mm.
2.	Cable size dia Ø8-9 mm. ขนาดสายไฟ with washer. แหวนรอง	 dia 9 mm.	4.	Cable size dia Ø12-13 mm. ขนาดสายไฟ with washer. แหวนรอง	 dia 13 mm.

Output/ออก to Luminaires

Input/เข้า 220-240V

For Cable size : 2X1.00 mm² Ø8-13mm. For Cable size : 2X1.00 mm² Ø5-7mm.

Washer/ แหวนรอง
Cable gland M20x1.5/
เคเบิลแก๊นด

Rubber seal/
ลูกยางซีลตามขนาดที่ใช่

3

Lock the screws following this sequence.
ควรมั่นสลักตามลำดับของหมายเลขที่ระบุไว้ตามรูปภาพ

Torque/แรงบิด : 1 Nm.

3.1

3.2

3.3

Make sure that cable glands are fastened.
ขันเคเบิลแก๊นดให้แน่น

Installation complete
การติดตั้งเสร็จสมบูรณ์

For Dimmable System / DALI System

สำหรับ ระบบดิมเมอร์ / ระบบ DALI

Green/Yellow : 

A = 33-35 mm.

Brown : L

B = 5-8 mm.

Blue : N

C = 27-30 mm.

White : +/DA1

Black : -/DA2

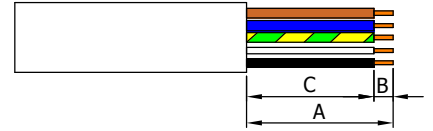

For Dimmable System

สำหรับ ระบบดิมเมอร์

Cable Size/ขนาดสายไฟ : 5x1.00 mm.² Ø 7.5 -13 mm.

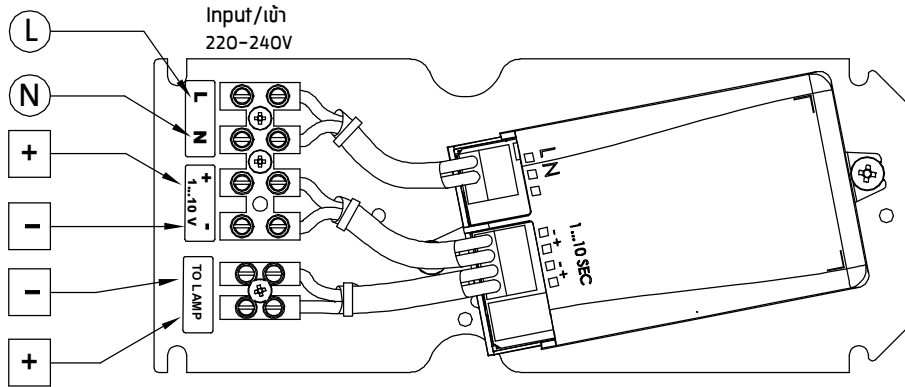

For DALI System

สำหรับ ระบบ DALI

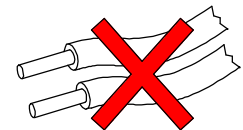
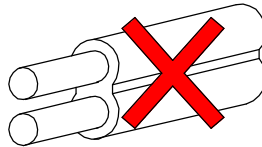
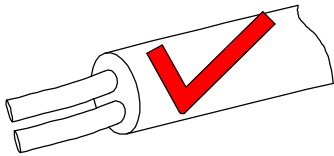
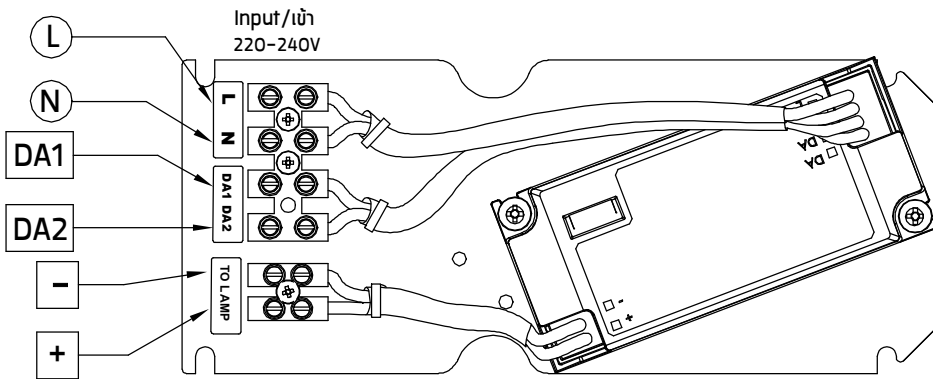

● Cable Size/ขนาดสายไฟ : 2x1.00 mm.² Ø5-13 mm.

YES/ถูกต้อง

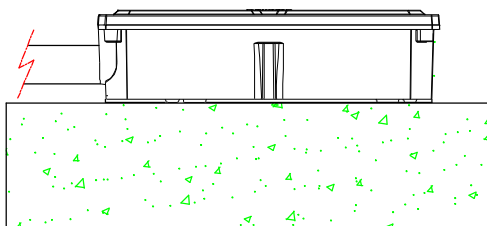

NO/ไม่ถูกต้อง

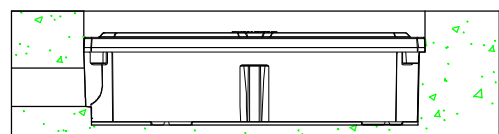

● Proper use of this fitting must be observed such as flooder area , playground etc.
ควรพิจารณาความเหมาะสมของพื้นที่หรือตำแหน่งที่จะติดตั้ง ตัวอย่าง ไม่ติดตั้งพื้นที่มีน้ำขังเป็นประจำ , สนามเด็กเล่นหรืออื่นๆ